

Unfallbericht

für Ärzte und Rettungspersonal

Copyright 2002 by Tauchen in Tirol - D.Küchling - E.Bodem G. 3 - 6020 Innsbruck

Name des Patienten:

Adresse:

Geb.Datum:

Benachrichtigung von:

Tel.Nr.:

Wichtige Med.Informationen:

(z.B. Medikamente, Allergien,
Blutgruppe usw.)

Ort und Art des Unfalls :

Name und Adresse des Tauchpartners

Tauchprofil:

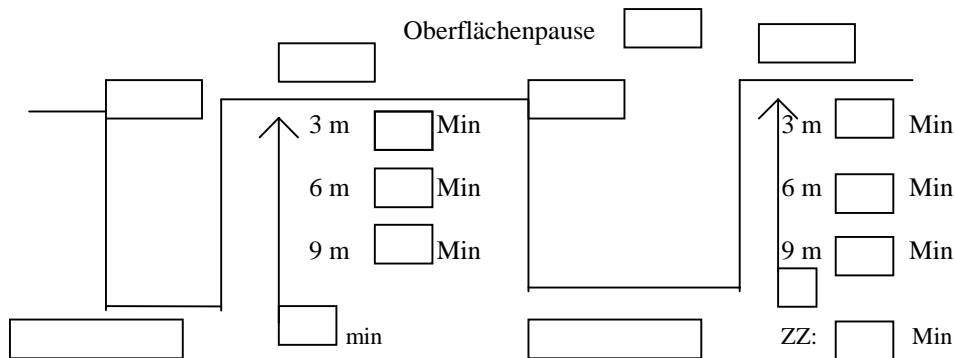

Tiefe/Zeit

Anzeichen und Symptome: im Wasser
(Zeit und Art bitte notieren)

an Land

Welche Erste Hilfe wurde geleistet :
(Art und Zeit notieren)

Welche Behandlungen wurden vorgenommen :
(event. verabreichte Medikamente)